



Mehr Präzision.

interferoMETER // Weißlicht-Interferometer





- Abstandsmessung mit Subnanometer-Präzision
- Best-in-Class: Auflösung < 30 Pikometer
- Absolute Messung, geeignet zur Messung von z.B. Stufenprofilen
- Kompakte und robuste Sensoren mit großem Grundabstand
- Messrate bis zu 6 kHz für schnelle Messungen
- Ethernet / EtherCAT / RS422 / PROFINET / EtherNet/IP

Konzipiert für hochauflösende Abstandsmessungen im Reinraum & Vakuum

Das Weißlicht-Interferometer IMS5600-DS wird zur Abstandsmessung mit höchster Präzision eingesetzt. Der Controller verfügt über eine Spezialabstimmung mit intelligenter Auswertung und ermöglicht absolute Messungen mit Subnanometer-Auflösung. Eingesetzt wird das Interferometer für Messaufgaben mit höchsten Genauigkeitsanforderungen wie z.B. in der Elektronik- und Halbleiterfertigung. Für Messaufgaben im Vakuum bietet Micro-Epsilon geeignete Sensoren, Kabel und Durchführungen an. Diese Sensoren und Kabel sind hochgradig partikelfrei und können bis zum UHV eingesetzt werden.

Absolute Abstandsmessung bei großem Messbereich und Grundabstand

Das IMS5600-DS wird zur hochpräzisen Weg- und Abstandsmessung eingesetzt. Die System liefert absolute Messwerte und kann daher zur Abstandsmessung von Stufenprofilen eingesetzt werden. Dank der absoluten Messung erfolgt das Abtasten ohne Signalverlust. Bei Messungen auf bewegte Objekte können somit die Höhenunterschiede von Absätzen, Stufen und Vertiefungen zuverlässig erfasst werden. Das Messsystem bietet eine Sub-Nanometer-Auflösung bei gleichzeitig großem Grundabstand in Relation zum Messbereich.

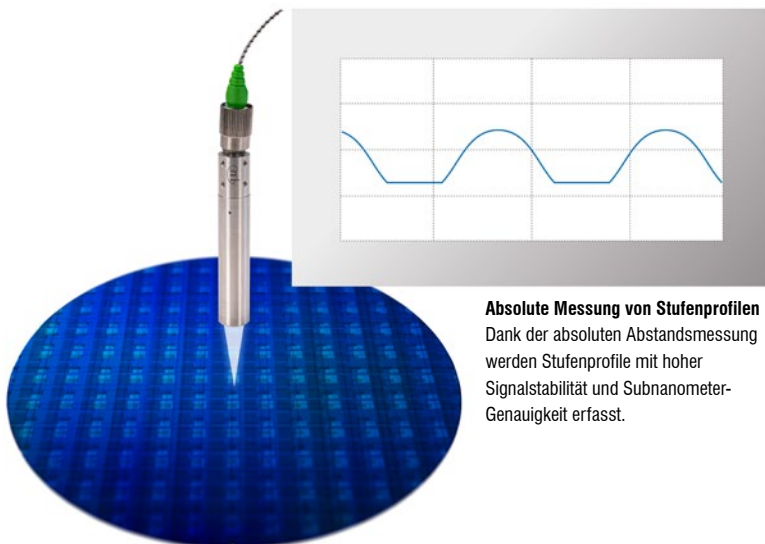

Absolute Messung von Stufenprofilen
Dank der absoluten Abstandsmessung werden Stufenprofile mit hoher Signalstabilität und Subnanometer-Genauigkeit erfasst.

Modell		IMS5600-DS
Messbereich		2,1 mm
Messbereichsanfang		ca. 19 mm
Auflösung ¹⁾		< 30 pm
Messrate		stufenlos einstellbar von 100 Hz bis 6 kHz
Linearität ²⁾		< ±10 nm
Temperaturstabilität	Sensor	Linearität: typ. 0,1 nm / K (ohne Offsetverschiebung)
	Controller	temperaturkompensiert, Stabilität < 10 ppm zwischen +15 ... +35 °C
Lichtquelle		NIR-SLED, Wellenlänge 840 nm
Laserschutzklasse		Klasse 1 nach DIN-EN 60825-1: 2015-07
Lichtpunktdurchmesser ³⁾		10 µm
Maximale Verkippung ⁴⁾		±2°
Messobjektmaterial		Glas, spiegelnde oder diffuse Oberflächen ⁵⁾
Versorgungsspannung		24 VDC ±15 %
Leistungsaufnahme		ca. 10 W (24 V)
Signaleingang		Sync in, Trigger in, 2 x Encoder (A+, A-, B+, B-, Index)
Digitale Schnittstelle		Ethernet / EtherCAT / RS422 / PROFINET ⁶⁾ / EtherNet/IP ⁶⁾
Analogausgang		4 ... 20 mA / 0 ... 10 V (16 bit D/A Wandler)
Schaltausgang		Fehler1-Out, Fehler2-Out
Digitalausgang		Sync out
Anschluss	optisch	Steckbarer Lichtwellenleiter über E2000-Buchse (Controller) und FC-Buchse (Sensor); Standardlängen 3 m, 5 m und 10 m; andere Kabellängen auf Anfrage; Biegeradius: statisch 30 mm, dynamisch 40 mm
	elektrisch	3-polige Versorgungsklemmleiste; Encoderanschluss (15-polig, HD-Sub-Buchse, max. Kabellänge 3 m, 30 m bei externer Encoderversorgung); RS422-Anschlussbuchse (9-polig, Sub-D, max. Kabellänge 30 m); 3-polige Ausgangsklemmleiste (max. Kabellänge 30 m); 11-polige I/O Klemmleiste (max. Kabellänge 30 m); RJ45-Buchse für Ethernet (out) / EtherCAT (in/out) (max. Kabellänge 100 m)
Montage	Sensor	Radialklemmung, Montageadapter (siehe Zubehör)
	Controller	frei stehend, Hutschiennenmontage
Temperaturbereich	Lagerung	-20 ... +70 °C
	Betrieb	Sensor: +5 ... +70 °C; Controller: +15 ... +35 °C
Schock (DIN-EN 60068-2-27)		15 g / 6 ms in XY-Achse, je 1000 Schocks
Vibration (DIN-EN 60068-2-6)		2 g / 20 ... 500 Hz in XY-Achse, je 10 Zyklen
Schutzart (DIN-EN 60529)		IP40 (Controller und Sensor)
Vakuum		optional UHV (Kabel und Sensor)
Material	Sensor	Edelstahl
	Controller	Aluminiumgehäuse, passiv gekühlt
Bedien- und Anzeigeelemente		Multifunktionstaste: zwei einstellbare Funktionen sowie Reset auf Werkseinstellung nach 10 s; Webinterface für Setup: auswählbare Presets, frei wählbare Mittelungen, Datenreduktion, Setupverwaltung; 6 x Farb-LED für Intensity, Range, SLED, Pilot-Laser, Status und Power; Pilot-Laser: zuschaltbar zur Sensor-Ausrichtung (Laser LED 635 nm, Laserklasse 1, Leistung < 0,2 mW)

Alle Daten ausgehend von konstanter Raumtemperatur (24 ±2 °C)

¹⁾ Messrate 0,5 kHz, gleitende Mittelung über 64 Werte, differentiell gemessen zwischen Vorder- und Rückseite einer dünnen Glasplatte in Messbereichsmitte (2 Sigma)

²⁾ Maximale Abweichung zu Referenzsystem über gesamten Messbereich, gemessen auf Vorderfläche ND-Filter

³⁾ In Messbereichsmitte

⁴⁾ Maximale Verkippung des Sensors, bis zu der auf einem polierten Glas (n = 1,5) in der Messbereichsmitte ein verwertbares Signal erzielt werden kann, wobei die Genauigkeit zu den Grenzwerten abnimmt

⁵⁾ Nicht transparente Materialien erfordern optisch dichte Oberfläche bei Wellenlänge 840 nm

⁶⁾ Optionale Anbindung über Schnittstellenmodul (siehe Zubehör)

Kabel

Standard E2000/APC (Controller) und FC/APC Stecker (Sensor)

- C5401-2 Lichtwellenleiter, Länge 2 m
 - C5401-3 Lichtwellenleiter, Länge 3 m
 - C5401-5 Lichtwellenleiter, Länge 5 m
 - C5401-10 Lichtwellenleiter, Länge 10 m
- Weitere Längen bis 20 Meter auf Anfrage

Schleppkette E2000/APC (Controller) und FC/APC Stecker (Sensor)

- C5401-3(010) Lichtwellenleiter, Länge 3 m
 - C5401-5(010) Lichtwellenleiter, Länge 5 m
 - C5401-10(010) Lichtwellenleiter, Länge 10 m
- Weitere Längen bis 20 Meter auf Anfrage

Vakuumkabel FC/APC Stecker

- C5400-1/VAC Lichtwellenleiter, Länge 1 m
- C5400-2/VAC Lichtwellenleiter, Länge 2 m
- C5400-5/VAC Lichtwellenleiter, Länge 5 m

Vakuumdurchführung Flansch

- C5405/VAC/1/CF16 CF Flansch
- C5405/VAC/1/KF16 KF Flansch

Montageadapter

- MA5400- 10 Montageadapter für IMP-DS19/ -TH45
- MA5400- 20 Montageadapter für IMP-TH70

Sonstiges Zubehör

- SC2471-x/IF2008 Verbindungskabel IMC5400/5600 + IF2008/PCIE, Länge 3 m / 10 m
- SC2471-x/RS422/OE Schnittstellenkabel IMC5400/5600 + IF2001/USB, Länge 3 m / 10 m
- IF2001/USB Umsetzer RS422 auf USB
- IF2008/PCIE Interfacekarte
- IF2030/PNET Schnittstellenmodul zur PROFINET-Integration
- PS2020 Netzgerät 24 V / 2,5 A
- EC2471-3/OE Encoder-Kabel, 3 m

E2000/APC Standard Stecker

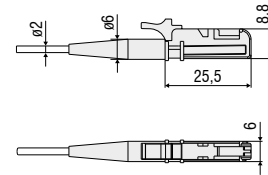

FC/APC Standard Stecker

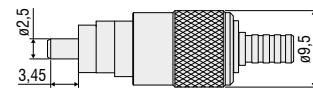

C5405/VAC/1/CF16
C5405/VAC/1/KF16

Zubehör: Sensor-Montageadapter

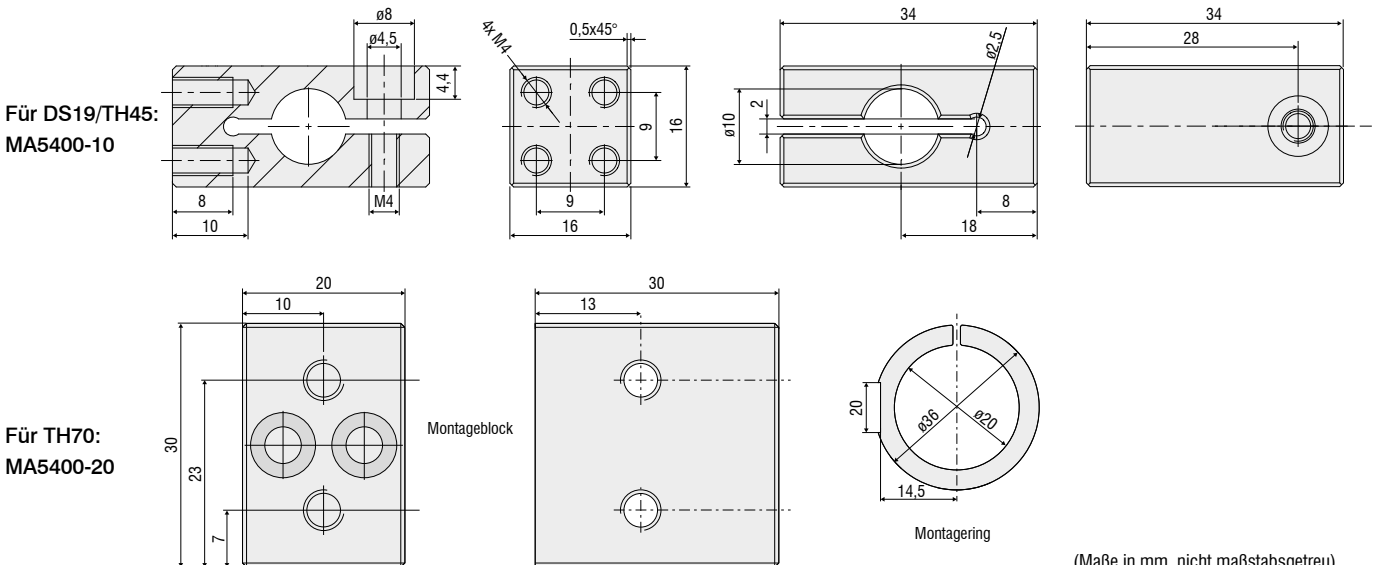

(Maße in mm, nicht maßstabsgetreu)

Sensoren und Systeme von Micro-Epsilon



Sensoren und Systeme für Weg, Position und Dimension



Sensoren und Messgeräte für berührungslose Temperaturmessung

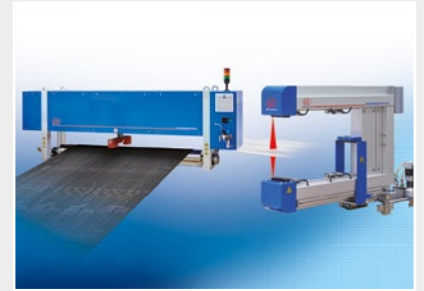

Mess- und Prüfanlagen zur Qualitätssicherung



Optische Mikrometer, Lichtleiter, Mess- und Prüfverstärker



Sensoren zur Farberkennung, LED Analyser und Inline-Farbspektrometer



3D Messtechnik zur dimensionellen Prüfung und Oberflächeninspektion